

CC 2000 / 2500

TAGLIAMANDRINI AD ELEVATA AUTOMAZIONE
PER ANIME IN CARTONE E PLASTICA

I tagliamandrini della serie CC sono stati progettati per i Converters che acquistano anime di larghezza 2000 / 2500 mm e intendono produrre internamente anime di elevata qualità e di differenti lunghezze per lavorazioni customizzate. Il software della macchina è stato sviluppato per consentire all'operatore di impostare i parametri della lavorazione successiva (o di richiamarne i parametri da ricetta) mentre la macchina continua a produrre.

Il ciclo automatico è estremamente flessibile: è possibile ripetere cicli di taglio di anime di lunghezza differente (fino a 6 lunghezze diverse all'interno dello stesso ciclo); il software calcola le quote di taglio in modo da minimizzare gli scarti.

Il tagliamandrini è disponibile in due versioni:

- **Semi-automatico:** l'operatore carica manualmente le anime da tagliare;
- **Automatico:** la macchina è dotata di caricatore automatico in grado di alimentare cicli di taglio di 25 anime madri da 3" oppure 10 anime madri da 6", senza alcun intervento da parte dell'operatore.

SOLIDA STRUTTURA IN ACCIAIO CHE SUPPORTA TUTTI I GRUPPI DI PROCESSO

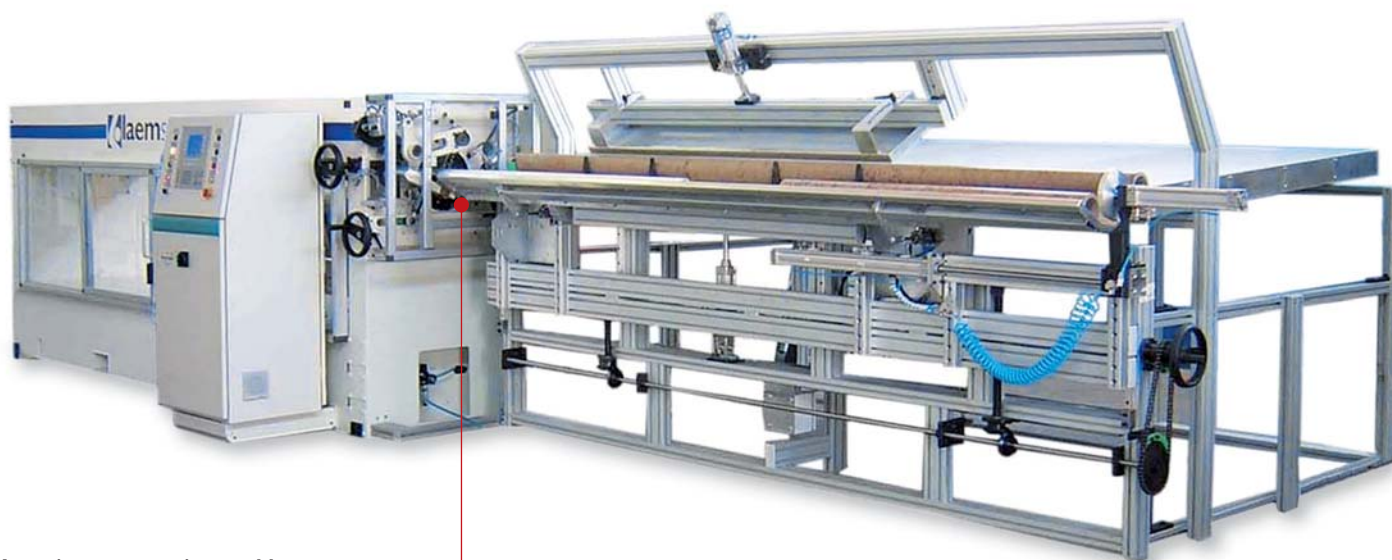

Le anime sono caricate e bloccate su un mandrino espansibile da 3", provvisto di adattatori per anime da 6".

SPECIFICHE TECNICHE

Materiale anime	Cartone / plastica soffice
Diametro interno anime	76 / 152 mm
Lunghezza massima anime madri	2000 / 2500 mm
Lunghezza minima anime figlie	10 mm
Precisione di taglio	± 0,15 mm

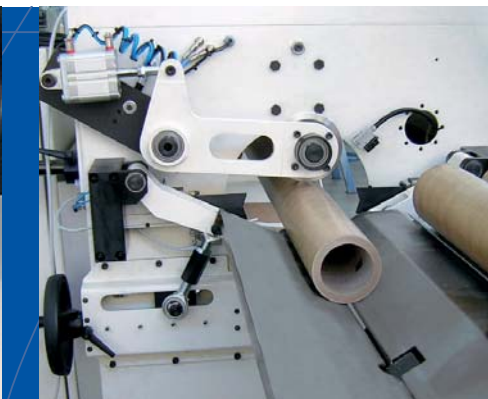
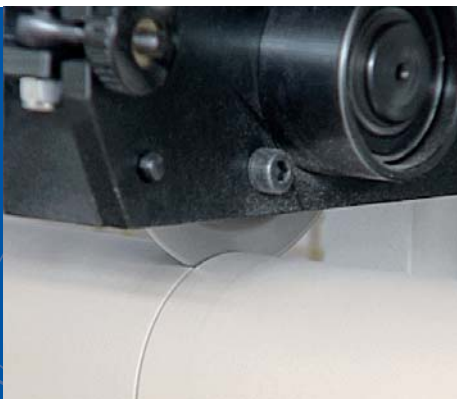

Mandrino rotante motorizzato per stabilizzare l'anima

La rotazione del mandrino è attuata da un motore c.a. e da una cinghia dentata.

Durante il taglio, il mandrino che blocca l'anima viene mantenuto in rotazione.

La traslazione dell'anima lungo l'albero di supporto è controllata da una vite senza fine motorizzata.

Possibilità di tagliare una vasta gamma di diametri e spessori

Il tampone, la culla e lo spintore possono essere regolati per adattarsi a differenti diametri interni ed esterni con grande precisione.

La procedura di regolazione viene condotta manualmente dall'operatore in meno di due minuti.

Caricatore automatico per incrementare la produttività

L'azione combinata del tagliamandrini e del caricatore automatizza completamente il ciclo di taglio: una volta richiamata la ricetta della lavorazione, caricato il set di anime da tagliare e avviato il ciclo, all'operatore non resta che raccogliere le anime tagliate che vengono depositate nell'apposito cesto.

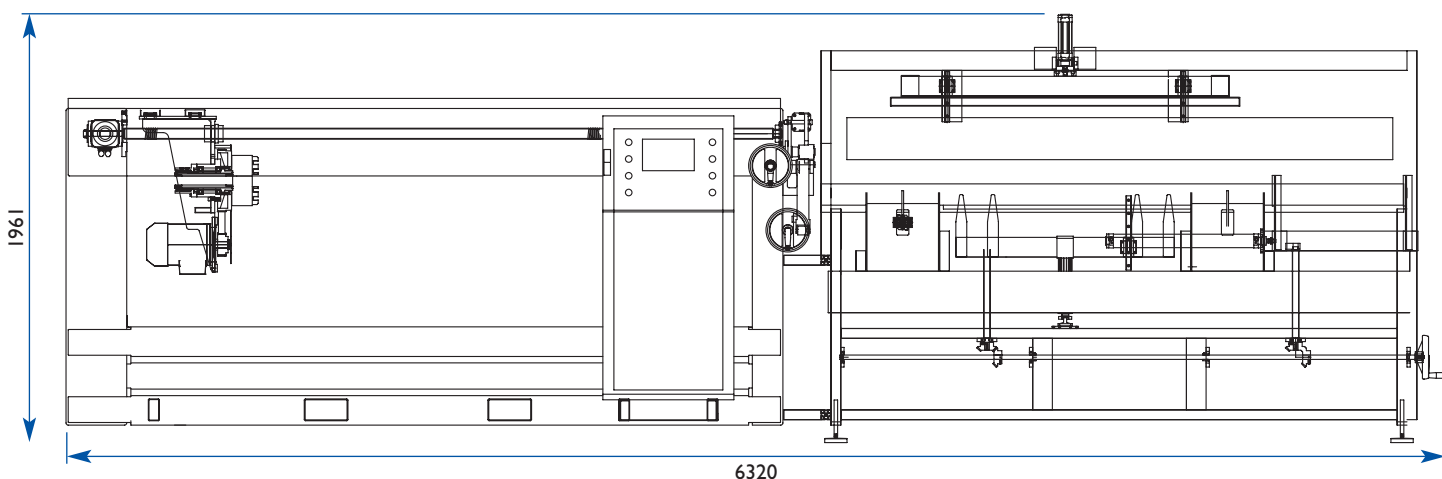

CARICO AUTOMATICO DEI MANDRINI (OPZIONALE)

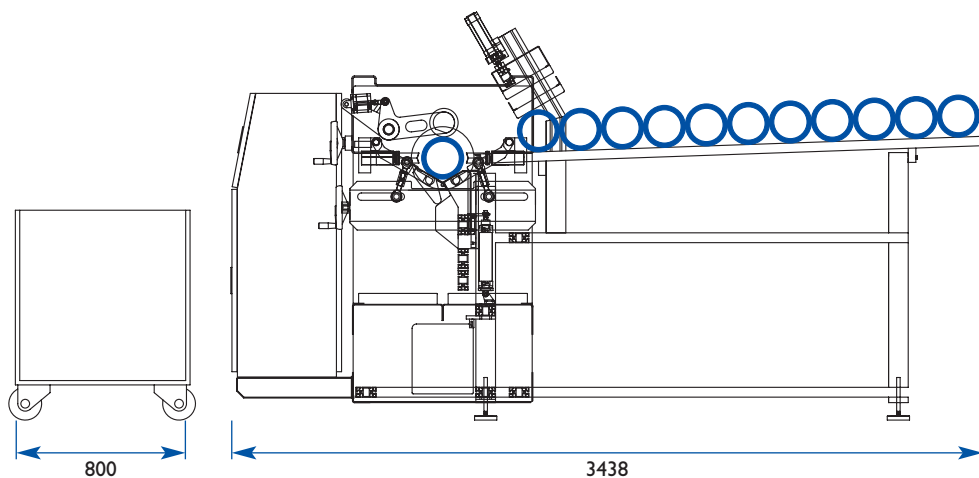

LUNGHEZZA MASSIMA ANIME MADRI: 2000 / 2500 MM
LUNGHEZZA MINIMA ANIME FIGLIE: 10 MM